

Magneettikytkin turbiinipumppu MDK



Haponkestävä, itseimevä pumppu



Rakenne

MDK-pumppu on itseimevä turbiinipumppu, jossa on magneettikytkin. Rakenne on täysin tiivis ja akseli-tiivistetön.

Moottorin akselille asennettu ulkomagneetti pyörittää juoksupyörän kanssa samalla akselilla olevaa magneetikapselia. Kaikki nesteen koskettamat osat ovat korroosiota kestäviä.

MDK-pumpeissa on sisäänrakennettu takaiskuventtiili, joka estää pumppupesässä olevan nesteen virtaamisen pois imuputkeen pumpun pysähtyessä. Pumpun itseimevyys on jopa 7,2 m.

Käyttöalueet

MDK-pumppuja käytetään selluloosa- ja paperiteollisuudessa, kemian teollisuudessa, galvaanisessa teollisuudessa, metalliteollisuudessa ja CIP-pesujärjestelmissä - kohteissa, joissa käsitellään aggressiivisia aineita ja vaaditaan ehdotonta tiiviyttä.

Ominaiskäyrät

Käyrät vedelle (50Hz)

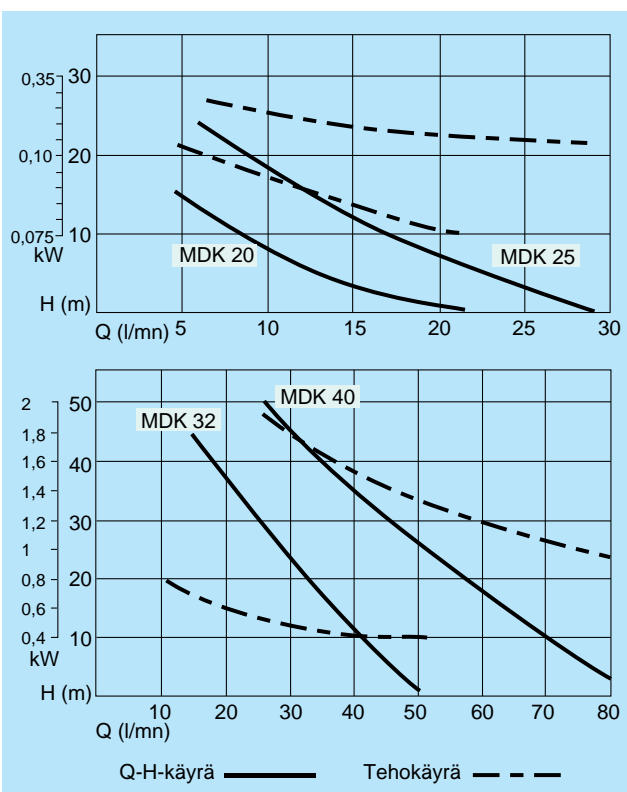

Oikeus muutoksiin pidätetään.

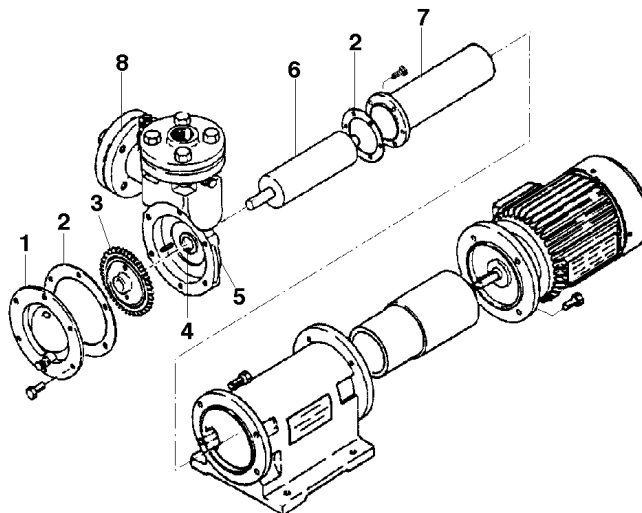

Pos.	Nimitys	Materiaali S6TS	Materiaali S6TS-R
1	Pesän kansi	SUS316	SUS316
2	Tiiviste	PTFE	PTFE
3	Juoksupyörä	SUS316	SUS316
4	Laakeri	Hiili/PTFE	PTFE
5	Pumpun pesä	SUS316	SUS316
6	Mg-kapseli	SUS316	SUS316
7	Takapesä	SUS316	SUS316
8	Takaiskuventtiili	PTFE	PTFE

Mitat ja painot

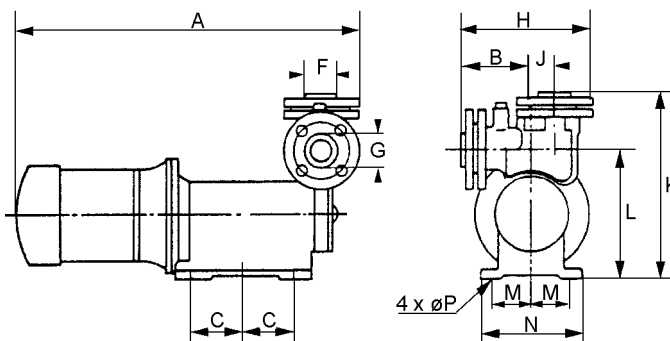

Malli	A	B	C	F	G	H	J	K	L	M	N	P	Moottori		kg*
													kW	pol	
MDK-20	415	121	40	R 3/4"	R 3/4"	191	20	260	185	75	180	11,5	0,25	1450	20
MDK-25	495	129	70	R1"	R1"	219	27	267	190	75	180	11,5	0,37	1450	28
MDK-32	560	126	87,5	R1 1/4"	R1 1/4"	234	40	317	220	75	180	11,5	1,50	2900	40
MDK-40	610	146	135	R1 1/2"	R1 1/2"	261	45	362	265	115	270	13	3,00	2900	65

*paino ilman moottoria.



IWAKI Suomi Oy
Paasikivenkatu 4
04200 KERAVA
puh. 09-274 2714
fax 09-274 2715

www.iwaki.fi